

VALO

A premium buffet system inspired by nature.
Design by sieger design.





VALO steht für *Wert*. Das wird unter anderem spürbar bei der Kombination von langlebigen Materialien wie massiver Eiche, Schiefer und schwarz beschichtetem Metall. Die außergewöhnlich hohe Qualität des Buffetsystems, sein kluges modulares Design und die hervorragende Verarbeitung lassen – gerade im Hinblick auf Werte – etwas entstehen, was immer wichtiger wird: Nachhaltigkeit.

Nachhaltig ist auch die Vielseitigkeit von VALO. Auf Gastronom-Größen basierende, stapelbare Boxen und Tablett bilden das Herzstück eines innovativen und immer wieder individuell erweiterbaren Baukastensystems. Geeignet für die vielseitige Speisenpräsentation ist VALO somit *das* universelle Buffetsystem, das Lösungen für alle Anforderungen bietet – von platzsparend bis repräsentativ, von kreativ bis hochfunktional.

VALO stands for value. Among other things, this is noticeable in the combination of durable materials such as solid oak, slate and black-coated metal. The exceptionally high quality of the buffet system, its clever, modular design and the excellent workmanship give rise – especially in terms of values – to something that is becoming increasingly important: sustainability. The versatility of VALO is also sustainable. Stackable boxes and trays based on gastronom sizes form the core of an innovative and ever individually expandable modular system. Suitable for versatile food presentation, VALO is thus the universal buffet system that offers solutions for all requirements – from space-saving to representative, from creative to highly functional.

VALO es sinónimo de valor. Entre otras cosas, esto se nota en la combinación de materiales duraderos como el roble macizo, la pizarra y el metal revestido de negro. La excepcional calidad del sistema de buffet, su inteligente diseño modular y la excelente mano de obra dan lugar, sobre todo en términos de valores, a algo que cada vez es más importante: La sostenibilidad. La versatilidad de VALO también es sostenible. Las cajas y bandejas apilables basadas en tamaños gastronorm forman el núcleo de un sistema modular innovador y siempre ampliable individualmente. Para la presentación versátil de los alimentos, VALO es el sistema de buffet universal que ofrece soluciones para todos los requisitos, desde el ahorro espacio hasta la representatividad, desde la creatividad hasta la alta funcionalidad.

VALO est synonyme de valeur. Cela se ressent entre autres dans la combinaison de matériaux durables comme le chêne massif, l'ardoise et le métal revêtu de noir. La qualité exceptionnelle du système de buffet, son design modulaire intelligent et son excellence finition donnent naissance – notamment en termes de valeurs – à quelque chose qui devient de plus en plus important : la durabilité. Durable est aussi la polyvalence de VALO. Basés sur les dimensions gastronomique, les boîtes et les plateaux empilables constituent le cœur d'un système innovant et toujours système modulaire extensible individuellement. Convient pour la présentation polyvalente de repas, VALO est donc le système de buffet universel qui offre des solutions pour toutes les exigences – de l'économie de place à la représentation, de la créativité à la haute fonctionnalité.



Tidy, clear & aesthetic –
from individual to universal



Die modulare Vielseitigkeit von VALO ermöglicht nicht nur eine maßgeschneiderte Auslage, sondern auch den effizienten Nachschub zwischen Front- und Back-of-House – für kalte wie für warme Speisen. Bereits wenige Artikel machen erstaunlich viele verschiedene Aufbauten möglich.

VALO's modular versatility not only allows for customised display, but also efficient replenishment between front and back-of-house – for both cold and hot food. Just a few items make an astonishing number of different set-ups possible.

La versatilidad modular de VALO no sólo permite una exposición personalizada sino también un reaprovisionamiento eficaz entre el front y el back-of-house, tanto para alimentos fríos como calientes. Con tan solo unos pocos elementos, es posible realizar un número asombroso de configuraciones diferentes.

La polyvalence modulaire de VALO permet non seulement de créer sur mesure des expositions mais aussi également un réapprovisionnement efficace entre le front et le back-of-house – pour les plats froids comme pour les plats chauds. Quelques articles suffisent à rendre possible un nombre étonnamment permettent de réaliser différentes structures.

Valuable Versatile Combinable



Alle Holz-Komponenten bestehen aus massiver europäischer Eiche. Die Oberflächen sind sorgfältig behandelt, wodurch sie vor Feuchtigkeit geschützt sind und sich sicher für den Kontakt mit Lebensmitteln eignen.

All wooden components are made from solid European oak. The surfaces are carefully treated to protect them from moisture and make them safe for contact with food.

Todos los componentes de madera están fabricados en roble europeo macizo. Las superficies están cuidadosamente tratadas, lo que las protege de la humedad y las hace aptas para el contacto con alimentos.

Tous les composants en bois sont en chêne européen massif. Les surfaces sont soigneusement traitées, ce qui les protège de l'humidité et les rend aptes au contact alimentaire.



GN 1/1



Alle Ebenen der Etagèren basieren auf der GN-Norm. Hier z. B. entspricht die Grundfläche GN 1/1, die obere Ebene GN 2/4.

All levels of the shelves are based on the GN standard. Here, for example, the base corresponds to GN 1/1 and the upper level to GN 2/4.

Todos los niveles de las estanterías se basan en la norma GN. Aquí, por ejemplo, la base corresponde a GN 1/1 y el nivel superior a GN 2/4.

Tous les niveaux des plateaux sont basés sur la norme GN. Ici, par exemple, le niveau de base correspond à GN 1/1 et le niveau supérieur à GN 2/4.



Die Kühlstationen sorgen dafür, dass die Glaskaraffen stilvoll temperiert, jederzeit griffbereit und in geordneter Form präsentiert werden.

The cooling stations ensure that glass carafes are elegantly tempered, always within reach, and presented in an orderly manner.

Las estaciones de refrigeración garantizan que las jarras de cristal se mantengan a la temperatura adecuada, estén siempre a mano y se presenten de forma ordenada.

Les stations de refroidissement permettent de maintenir les carafes en verre à la bonne température, de les garder à portée de main et de les présenter de manière ordonnée.



GN 1/2

GN 2/4

GN 1/3

GN 1/6



Um möglichst nachhaltig zu fertigen, ist das VALO Sortiment größtenteils in Europa produziert.

In order to produce as sustainably as possible the VALO assortment is mostly produced in Europe.

Con el fin de fabricar de la forma más sostenible posible, la mayor parte de la gama VALO se produce en Europa.

Afin de produire de la manière la plus durable possible, la gamme VALO est en grande partie fabriquée en Europe.

Saving space

Combining aesthetics with functional benefits



Boxen und Tablets lassen sich vielfältig stapeln und sind kombinierbar mit Etagèren und Serviergestellen. So kann durch mehrstöckige Strukturen Höhe im Buffet erzeugt werden – essenziell für die Attraktivität der Präsentation und zudem platzsparend.

Boxes and trays can be stacked in a variety of ways and can be combined with shelves and serving racks. In this way, multi-level structures can be used to create height in the buffet – essential for the attractiveness of the presentation and also space-saving.

La cajas y bandejas pueden apilarse de diversas formas y combinarse con soportes y alturas para servir. De este modo, se pueden utilizar estructuras de varios niveles para crear altura en el buffet – esencial para la presentación y también para ahorrar espacio.

Les boîtes et les plateaux peuvent être empilés de différentes manières et peuvent être combinés avec des étagères et des supports de service. Il est ainsi possible de créer de la hauteur dans le buffet grâce à des structures à plusieurs étages – essentiel pour l'attractivité de la présentation et en plus peu encombrant.





Uniquely individual.



Um das Buffet einzigartig und persönlich zu machen, bietet das VALO-Sortiment umfangreiches Zubehör. Neben Steck-Podesten sind auch unterschiedliche beschriftbare Schilder erhältlich.

To make the buffet unique and personal, the VALO range offers extensive accessories. In addition to plug-in pedestals, different inscribable label holders are also available.

Para que el buffet sea único y personal, la gama VALO ofrece numerosos accesorios. Además de pedestales empotrables, también hay disponibles diferentes porta etiquetas marcables.

Pour rendre le buffet unique et personnel, la gamme VALO propose de nombreux accessoires. Outre les podiums enfichables, différents porte-étiquettes inscriptibles sont également disponibles.

Flexible possibilities & additional applications



Durch verschiedene aufsteckbare Komponenten wie den Schildern, Podesten, Eckverbindungen bis hin zum Hygieneschutz sind die hochwertigen, stapelbaren Buffetständer maximal individualisierbar.

With various attachable components such as label holders, pedestals, corner connections and sneeze guards, the high-quality VALO buffet stands can be customized to the maximum.

Diversos componentes acoplables, como portaetiquetas, pedestales, conexiones de esquina y protectores anti aliento, hacen que los soportes de buffet VALO de alta calidad sean altamente personalizables.

Grâce à différents composants emboîtables comme le porte-étiquette, la plateforme, le raccord d'angle et même la protection contre les éternuements, les présentoirs de buffet VALO de qualité supérieure sont personnalisables au maximum.



GN 1/1

Das Buffet wächst mit jedem Element - modular erweiterbar, flexibel kombinierbar und in allen Details perfekt aufeinander abgestimmt.

The buffet grows with each element - modularly expandable, flexibly combinable and perfectly coordinated in every detail.

El buffet crece con cada elemento: ampliable de forma modular, combinable de manera flexible y perfectamente coordinado en todos los detalles.

Le buffet s'agrandit à chaque élément ajouté: modulable, combinable à volonté et parfaitement harmonisé dans les moindres détails.



GN 1/2



GN 2/4

Heating, cooling & protection

Keeping dishes
warm for long

Ein weiterer Beitrag zur Nachhaltigkeit: Speisen möglichst lange frisch bewahren. Das VALO Sortiment bietet verschiedene kombinierbare Heiz- und Kühleinheiten sowie Deckel zum Abdecken und zum Schutz, um die Verwendbarkeit der Speisen am Buffet zu erhöhen.

Another contribution to sustainability: keeping food fresh for as long as possible. The VALO range offers various combinable heating and cooling units, as well as lids for covering and protecting to increase the usability of the food at the buffet.

Otra contribución a la sostenibilidad: mantener los alimentos frescos el mayor tiempo posible. La gama VALO ofrece varias unidades combinables de calentamiento y refrigeración, así como tapas para cubrir y proteger y aumentar así el uso de los alimentos en el buffet.

Une autre contribution à la durabilité : conserver les aliments frais le plus longtemps possible. La gamme VALO propose différentes unités de chauffage et de refroidissement combinables, ainsi que des couvercles pour couvrir et protéger, afin d'augmenter la possibilité d'utilisation des aliments au buffet.





Presentation

Catching the eye



Die VALO Etagèren und Serviergestelle sind nicht nur wunderschön, sondern auch ausgesprochen praktisch. Auch hier sind Platten und Boxen im GN-Format frei kombinierbar.

The VALO shelves and serving racks are not only beautiful, but also extremely practical. Here, too, plates, trays and boxes in GN format can be freely combined.

Los soportes y expositores VALO no sólo son bonitos, sino también muy prácticos. Aquí también se pueden combinar libremente platos, bandejas y cajas en formato GN.

Les étagères et les présentoirs buffet VALO sont non seulement magnifiques, mais aussi très pratiques. Ici, aussi, les plateaux, les plats et les caisses au format GN peuvent être combinés librement.

Design to the detail

Every detail
well thought out

Von der Antirutschmatte für GN Holzboxen bis zum Kondenswasser-Auffangteller für den Getränke-spender – kein Detail wurde dem Zufall überlassen im Hinblick auf Langlebigkeit und Funktionalität.

Desde el tapiz antideslizante para bandejas hasta la bandeja recoge gotas de condensación para el dispensador de bebidas: no se ha dejado ningún detalle al azar en cuanto a durabilidad y funcionalidad.

From the anti-slip insert for GN wooden boxes to the condensation water collection plate for the beverage dispenser – no detail was left to chance in terms of durability and functionality.

De la garniture antidérapante pour les plateaux au plateau de récupération de la condensation pour le distributeur de boissons, aucun détail n'a été laissé au hasard en termes de durabilité et de fonctionnalité.









Defined in black

Extraordinary & elegant



VALO Black besticht durch seine tief schwarze, matte Oberfläche und unterstreicht damit die Zeitlosigkeit des minimalistischen Designs. Mit „Defined in Black“ erscheint VALO außergewöhnlich elegant, bleibt dabei aber smart und vielseitig kombinierbar – ideal für besonders stilvolle Inszenierungen.

VALO Black destaca por su superficie mate de intenso color negro que acentúa la atemporalidad de su diseño minimalista. “Defined in Black”, VALO resulta excepcionalmente elegante, sin dejar de ser inteligente y versátil: ideal para presentaciones especialmente elegantes.

With its deep black, matt surface, VALO Black highlights the sheer timelessness of minimalist design. VALO is “defined in black” with a uniquely elegant look and can be mixed and matched for all kinds of stylish presentations.

VALO Black séduit par sa surface noir mat intense, soulignant ainsi l’intemporalité du design minimaliste. « Defined in Black », VALO brille par son élégance exceptionnelle tout en restant astucieux et polyvalent – idéal pour des mises en scène particulièrement raffinées.





Dolce

Milk & honey

The beauty of a wide selection



Funktionale Karaffen und Flaschen aus Borosilikatglas bieten vielfältige Möglichkeiten sowohl diverse Milchsorten und Säfte als auch Cerealien und Nüsse anspruchsvoll und anwendungsfreundlich zu präsentieren – bis hin zu individuellen Kühlmöglichkeiten.

Functional borosilicate glass carafes and bottles offer a whole host of ways to present different types of milk and juices – and cereals and nuts too. Sophisticated yet user-friendly, right down to the individual cooling options.

Las jarras y botellas de vidrio funcionales de borosilicato ofrecen múltiples posibilidades para presentar distintos tipos de leche y zumos, cereales y frutos secos de una manera práctica y sofisticada, proporcionando incluso opciones de refrigeración individuales.

Les carafes et bouteilles fonctionnelles en verre borosilicaté offrent de nombreuses possibilités pour présenter avec élégance et praticité différents types de laits et de jus ainsi que des céréales et des noix – jusqu'à des options de refroidissement individuelles.



Flexible possibilities & additional applications



Ein durchdachtes Detail für vielfältige Ernährungsbedürfnisse: Vier Labelclips, gefertigt aus Edelstahl, sorgen für eine klare Kennzeichnung von Milch und Milchalternativen – und erleichtern so die Auswahl.

To accommodate different dietary needs, four stainless steel label clips are provided for clearly identifying milk and milk alternatives. A clever detail that helps users make the right choice.

Un detalle ingenioso para diversas necesidades alimenticias: cuatro clips de etiquetado de acero inoxidable garantizan una clara identificación de la leche y las alternativas vegetales, facilitando así la elección.

Un détail ingénieux pour répondre aux différents besoins alimentaires : quatre clips en acier inoxydable assurent un étiquetage clair du lait et des alternatives au lait – facilitant ainsi le choix.



1,0 ltr.



0,75 ltr.



0,5 ltr. 1,0 ltr. 1,5 ltr.



Die VALO-Kühlstation gewährleistet durch austauschbare Kühlakkus im thermisch isolierten Sockel eine konstante Kühlleistung über lange Zeit. Damit eignet sie sich perfekt für mobile Buffets und verlängerte Selbstbedienungzeiten. Und das alles komplett ohne Strom – für maximale Flexibilität und einfachen Einsatz.

La estación de refrigeración VALO garantiza un rendimiento de refrigeración constante durante largos periodos de tiempo, gracias a los acumuladores de frío intercambiables incorporados en su base térmicamente aislada. Es perfecta para buffets móviles y largos intervalos de autoservicio. Y todo ello completamente sin electricidad, para la máxima flexibilidad y un uso sencillo.

The VALO cooling station stays consistently cool for long periods of time thanks to the interchangeable cooling packs in its thermally insulated base. This makes it the ideal choice for mobile buffets and longer self-service times. And for maximum flexibility and ease of use, it doesn't even need any electricity!

La station de refroidissement VALO assure une performance de refroidissement constante sur une longue durée grâce à des accumulateurs de froid interchangeables intégrés dans la base isolée thermiquement. Elle est donc parfaite pour les buffets mobiles et de longues périodes d'utilisation en libre-service. Et tout cela entièrement sans électricité – pour une flexibilité maximale et une utilisation facile.



Die Karaffen aus Borosilikatglas bieten vielseitige Einsatzmöglichkeiten auf dem Buffet – ideal zur ansprechenden Aufbewahrung und Präsentation von Cerealien, Superfoods oder Trockenprodukten. Jeder Karaffe ist ein Korkdeckel beigelegt, der Frische und Hygiene auf ästhetische Weise gewährleistet.

The highly versatile borosilicate glass carafes can be used in many different ways in a buffet – for example, they are just the thing for storing and presenting cereals, superfoods and dry products. Each carafe comes with a cork lid that helps to keep things fresh, hygienic and effortlessly elegant.

Las jarras de vidrio de borosilicato ofrecen múltiples usos en el buffet, y son ideales para el almacenamiento y la presentación atractiva de cereales, superalimentos o productos secos. Cada jarra incluye una tapa de corcho que garantiza la frescura y la higiene de una manera atractiva.

Les carafes en verre borosilicaté offrent de nombreuses possibilités d'utilisation sur le buffet – idéales pour le rangement et la présentation attrayante des céréales, superaliments ou produits secs. Chaque carafe est fournie avec un couvercle en liège qui garantit fraîcheur et hygiène tout en faisant la part belle à l'esthétique.





Smarte Details: Auffangschalen für Kondens- und Tropfwasser garantieren Hygiene & Langlebigkeit.

Smart details: Catch trays for condensation and dripping water guarantee hygiene and durability.

Detalles inteligentes: La bandeja colectora de condensación y goteo de agua garantiza la higiene y la durabilidad

Détails utiles : Bac de récupération de l'eau de condensation et de l'eau d'égouttage garantissent l'hygiène et la longévité.



2 x 7,0 ltr.

7,0 ltr.

3,8 ltr.



sieger design

Successful concepts



In einem westfälischen Wasserschloss entstehen unter der Führung der Brüder Christian und Michael Sieger Konzepte und Designs für nationale und internationale Unternehmen. Viele ihrer Produkte sind heute moderne Klassiker. Im Sanitärbereich ist die Agentur sieger design mit ihrer Arbeit für die Marken Dornbracht und Duravit eine feste Größe, beim Thema Tischkultur arbeitete sie sehr erfolgreich gemeinsam mit Fürstenberg, aber auch für Kunden in ganz anderen Industriebereichen wie z. B. TRILUX und Wissner-Bosserhoff. „Für uns ist Design keine willkürliche Formfindung, sondern immer ein durchdachtes Gesamtkonzept“, erläutert Michael Sieger. „Das ist ein wichtiger Teil des Erfolges.“

In a moated castle in Westphalia, the brothers Christian and Michael Sieger create concepts and designs for national and international companies. Many of their products are modern classics today. In the sanitaryware sector, the sieger design agency is a constant with its work for the brands Dornbracht and Duravit; in the field of tableware, it has worked very successfully together with Fürstenberg and also for clients in completely different industrial sectors such as TRILUX and Wissner-Bosserhoff. „For us, design is not an arbitrary finding of form, but always a well thought-out overall concept,” Michael Sieger explains. “That is an important part of our success.”

En un castillo amurallado de Westfalia, bajo la dirección de los hermanos Christian y Michael Sieger, se crean conceptos y diseños para empresas nacionales e internacionales. Muchos de sus productos son hoy clásicos modernos. En el sector sanitario, la agencia sieger design es una referencia con su trabajo para las marcas Dornbracht y Duravit, y en el campo de la vajilla ha trabajado con gran éxito junto con Fürstenberg y también para clientes de sectores industriales completamente distintos, como TRILUX y Wissner-Bosserhoff. „Para nosotros, el diseño no es un hallazgo arbitrario de formas, sino siempre un concepto global bien pensado”, explica Michael Sieger. „Esa es una parte importante de nuestro éxito“.

C'est dans un château d'eau de Westphalie que naissent, sous la direction des frères Christian et Michael Sieger des concepts et des designs pour des entreprises nationales et internationales. Nombre de leurs produits sont aujourd'hui des classiques modernes. Dans le domaine des sanitaires, l'agence sieger design est une valeur sûre grâce à son travail pour les marques Dornbracht et Duravit. Dans le domaine des arts de la table, elle a travaillé avec beaucoup de succès avec Fürstenberg, mais aussi pour des clients issus de secteurs industriels très différents, comme TRILUX et Wissner-Bosserhoff. «Pour nous, le design n'est pas une création de forme arbitraire, mais toujours un concept global bien pensé», explique Michael Sieger: «C'est une partie importante de notre succès.»

Assortment overview



Auf Gastronorm-Größen basierende, stapelbare GN Holzboxen bilden das Herzstück des innovativen und erweiterbaren Buffet-systems, das zahlreiche Kombinationsmöglichkeiten nicht nur innerhalb des VALO Sortiments zulässt, sondern auch mit vielen weiteren APS Produkten.

Stackable GN wooden boxes based on Gastronorm sizes form the heart of the innovative and expandable buffet system, which allows for numerous combinations not only within the VALO range, but also with many other APS products.

Las cajas de madera GN apilables, basadas en los tamaños Gastronorm, constituyen el núcleo del innovador y ampliable sistema de buffet, que permite numerosas combinaciones no solo dentro de la gama VALO, sino también con muchos otros productos APS.

Les boîtes en bois GN empilables, basées sur les dimensions Gastronorm, constituent le cœur du système de buffet innovant et extensible, qui offre de nombreuses possibilités de combinaison non seulement au sein de la gamme VALO, mais aussi avec de nombreux autres produits APS.



GN 1/1 Holzbox GN 1/1 woodbox GN 1/1 caja madera GN 1/1 base bois



	cm	↑ cm	GN	Farbe / colour
14000	53 x 32,5	4,5	1/1	(oiled)
14001	53 x 32,5	8,5	1/1	(oiled)
14002	53 x 32,5	16,5	1/1	(oiled)
14100	53 x 32,5	4,5	1/1	(lacquered)
14101	53 x 32,5	8,5	1/1	(lacquered)
14102	53 x 32,5	16,5	1/1	(lacquered)





GN 1/2 Holzbox
 GN 1/2 woodbox
 GN 1/2 caja madera
 GN 1/2 base bois



	cm	↑ cm	GN	Farbe / colour
14003	32,5 x 26,5	4,5	1/2	(oiled)
14004	32,5 x 26,5	8,5	1/2	(oiled)
14005	32,5 x 26,5	16,5	1/2	(oiled)
14103	32,5 x 26,5	4,5	1/2	(lacquered)
14104	32,5 x 26,5	8,5	1/2	(lacquered)
14105	32,5 x 26,5	16,5	1/2	(lacquered)



GN 1/3 Holzbox
 GN 1/3 woodbox
 GN 1/3 caja madera
 GN 1/3 base bois

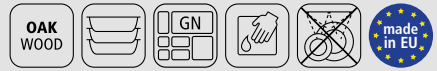

	cm	↑ cm	GN	Farbe / colour
14006	32,5 x 17,6	4,5	1/3	(oiled)
14007	32,5 x 17,6	8,5	1/3	(oiled)
14106	32,5 x 17,6	4,5	1/3	(lacquered)
14107	32,5 x 17,6	8,5	1/3	(lacquered)



GN 1/6 Holzbox
 GN 1/6 woodbox
 GN 1/6 caja madera
 GN 1/6 base bois



	cm	↑ cm	GN	Farbe / colour
14027	17,6 x 16,2	8,5	1/6	(oiled)
14127	17,6 x 16,2	8,5	1/6	(lacquered)



GN 2/4 Holzbox
 GN 2/4 woodbox
 GN 2/4 caja madera
 GN 2/4 base bois

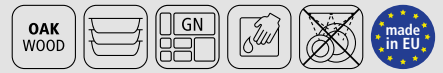

	cm	↑ cm	GN	Farbe / colour
14008	53 x 16,2	4,5	2/4	(oiled)
14009	53 x 16,2	8,5	2/4	(oiled)
14108	53 x 16,2	4,5	2/4	(lacquered)
14109	53 x 16,2	8,5	2/4	(lacquered)



GN Naturschieferplatte

GN natural slate tray
 GN bandeja de pizarra natural
 GN plat ardoise naturelle



Schieferplatten mit möbelschonenden Füßchen – ideal als Auflage für GN Holzboxen
 slate trays with furniture-friendly feet – ideal as an overlay for GN wooden boxes
 bandejas pizarra con pies protege-muebles – ideales como soporte para cajas de madera GN
 plateaux en ardoise avec pieds protégé-meubles – idéals pour les caisses en bois GN

	cm	✦ mm	GN
01001	53,0 x 32,5	6 - 9	1/1
01003	32,5 x 26,5	6 - 9	1/2
01004	32,5 x 17,6	6 - 9	1/3
01002	53,0 x 16,2	6 - 9	2/4



Einsatz für GN 1/1 Holzbox

insert for GN 1/1 woodbox
 separador para GN 1/1 caja madera
 insert pour GN 1/1 base bois



Einsatz ergibt 15 Fächer (9,5 x 9,5 cm)
 insert creates 15 compartments (9,5 x 9,5 cm)
 separador ofrece 15 compartimentos (9,5 x 9,5 cm)
 insert donnant 15 compartiments (9,5 x 9,5 cm)

	cm	↑ cm	fits to	fits to
14021	50,5 x 30	6	GN 1/1	14001, 14101





Einsatz für GN 1/2 Holzbox, 2er Set
 insert for GN 1/2 woodbox, set of 2
 separador para GN 1/2 caja madera, set de 2
 insert pour GN 1/2 base bois, set de 2

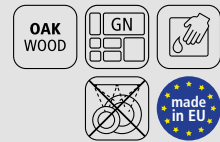

Einsatz ergibt 3 Fächer, ideal für Besteck
 insert creates 3 compartments, ideal for cutlery
 separador ofrece 3 compartimentos, ideal para cubiertos
 insert donnant 3 compartiments, idéal pour les couverts

	cm	↑ cm	fits to	fits to
14022	24 x 10,5	6	GN 1/2	14004, 14104



Einsatz für GN Holzbox
 insert for GN woodbox
 separador para GN caja madera
 insert pour GN base bois



passende Einsätze für GN Holzboxen, ideal zum Befüllen mit Crushed Eis
 suitable insert for GN wooden boxes, ideal for filling with crushed ice
 bandeja para cajas de madera GN, ideal para rellenar con hielo picado
 bac supérieur pour caisses en bois GN, idéal pour le remplissage avec de la glace pilée

	cm	↑ cm	GN	fits to
14041	51,5 x 31	6	1/1	14001, 14101
14036	51,5 x 31	14	1/1	14002, 14102
14042	31,0 x 25	6	1/2	14004, 14104
14037	31,0 x 25	14	1/2	14005, 14105
14043	51,5 x 15	6	2/4	14009, 14109

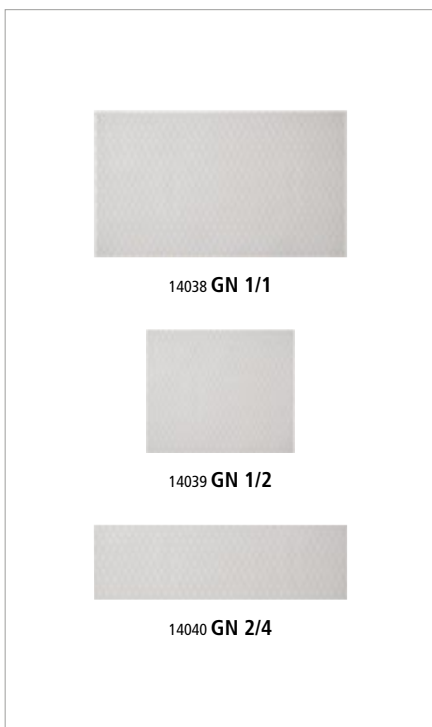

Antirutschmatte für GN Holzbox
 anti-slip mat for GN woodbox
 alfombrilla antideslizante para GN caja madera
 tapis antidérapant pour GN base bois



zur Einlage in GN Holzboxen, schützt das Holz vor fettenden oder ölhaltigen Lebensmitteln
 for insertion into GN wooden boxes, protects the wood from greasy or oily foods
 para colocar en cajas de madera GN, protege la madera de alimentos grasos o aceitosos
 a placer dans des caisses en bois GN, protège le bois des aliments gras ou huileux

	cm	fits to
14038	50,4 x 30,0	GN 1/1
14039	30,0 x 24,1	GN 1/2
14040	50,4 x 13,8	GN 2/4



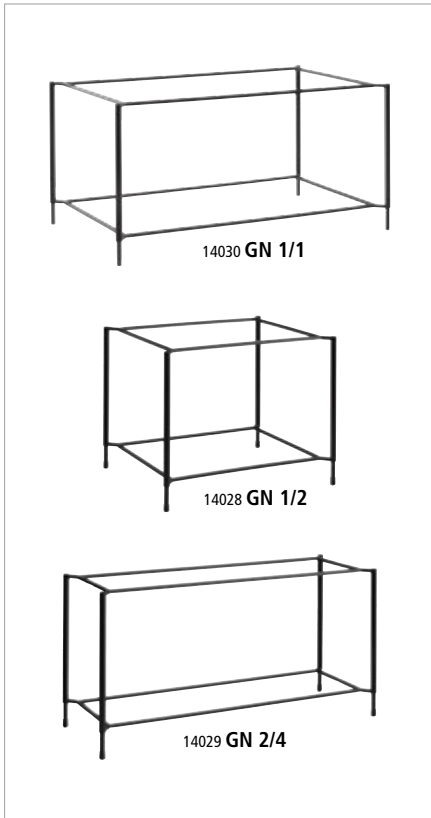

GN Buffetständer

GN buffet stand
GN soporte para buffet
GN présentoir buffet

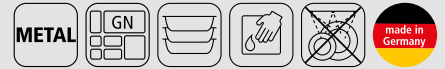

multifunktionaler stapelbarer Buffetständer aus pulverbeschichtetem Metall

multifunctional stackable buffet stand made of powder-coated metal

soporte multifuncional apilable para buffet fabricado en metal con recubrimiento en polvo
support de buffet multifonctionnel empilable en métal revêtu par poudre

	cm	↑ cm	GN
14030	57,0 x 37	28,5	1/1
14028	36,5 x 31	28,5	1/2
14029	57,0 x 21	28,5	2/4

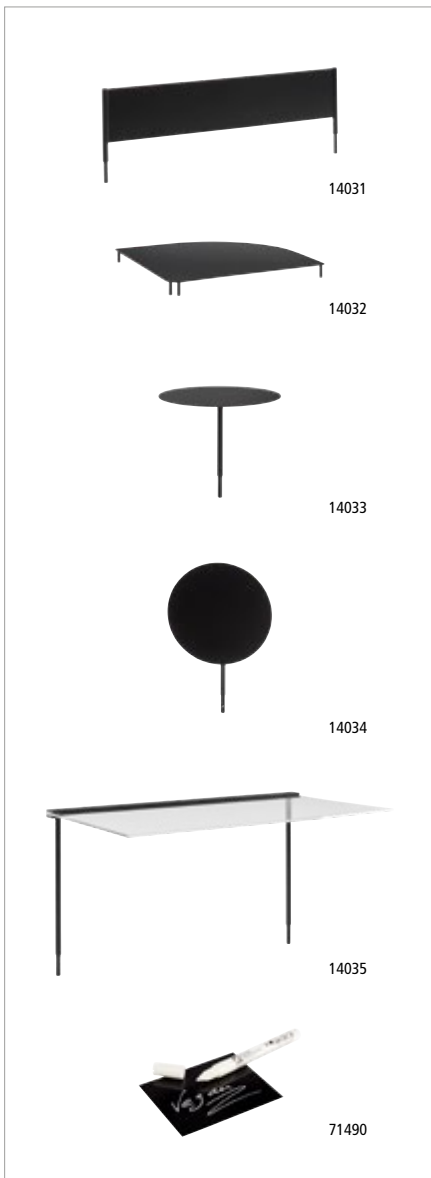

Buffetständer Zubehör

buffet stand accessories
accesorios para soportes de buffet
accessoires pour présentoirs de buffet



multifunktionales Zubehör aus pulverbeschichtetem Metall:

• Stecktafel (beschriftbar) • Eckverbindung • Podest • Schild (beschriftbar) • Hygieneschutz

multifunctional accessories made of powder-coated metal:

• pegboard • corner connection • pedestal • shield • hygienic protection

accesorios multifuncionales de metal con recubrimiento en polvo:

• tablero de anuncios • conexión de esquina • pedestal • escudo • protección higiénica

accessoires multifonctionnels en métal thermolaqué:

• panneau d'affichage • raccord d'angle • plateforme • bouclier • protection hygiénique

	cm	↑ cm	fits to
14031	57,0 x 1,0	19,5	14029, 14030
14032	39,0 x 39,0	3,0	14028, 14030
14033	Ø 25	20,5	14028, 14029, 14030
14034	Ø 25	33,0	14028, 14029, 14030
14035	60,5 x 36,5	33,5	14029, 14030

Kreidemarker, Stärke 2 mm, 2er Set

chalk marker, set of 2

rotulador de tiza, set de 2

marqueur a la craie liquide, set de 2



	Ø cm	↑ cm	Farbe / colour	pcs.
71490	1	13		2





Serviertablett

tray
bandeja
plateau



Innenmaß 56 x 36 cm, kombinierbar mit dem Tablettständer Nr. 14061

inside dimension 56 x 36 cm, can be combined with tray stand no. 14061

dimension interior 56 x 36 cm, combinable con el soporte para bandejas no. 14061

dimension intérieure 56 x 36 cm, combinable avec le support pour plateau no. 14061

	cm	↑ cm	fits to
14060	60 x 40	3	14061

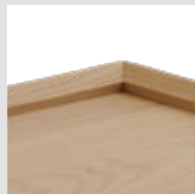

Tablettständer

tray stand
soporte para bandejas
support de plateau



zusammenklappbar, kombinierbar mit dem Serviertablett Nr. 14060, Tragfähigkeit: 50 kg

collapsible, can be combined with serving tray no. 14060, load capacity: 50 kg

plegable, combinable con la bandeja de servicio no. 14060, capacidad de carga: 50 kg

pliable, combinable avec le plateau de service no. 14060, capacité de charge: 50 kg

	cm	↑ cm	fits to
14061	56 x 35,5	75	14060



mit Magnetbefestigung
with magnetic attachment



Buffetgestell für GN Holzboxen

buffet stand for GN wooden boxes

soporte para buffet para cajas de madera GN

présentoir buffet pour caisses en bois GN

multifunktionales Gestell, kombinierbar mit GN Holzboxen

multifunctional rack, can be combined with GN wooden boxes

estructura multifuncional, combinable con cajas de madera GN

support multifonctionnel, combinable avec des caisses en bois GN



	cm	↑ cm	fits to
14024	55,5 x 32	32	GN wooden boxes

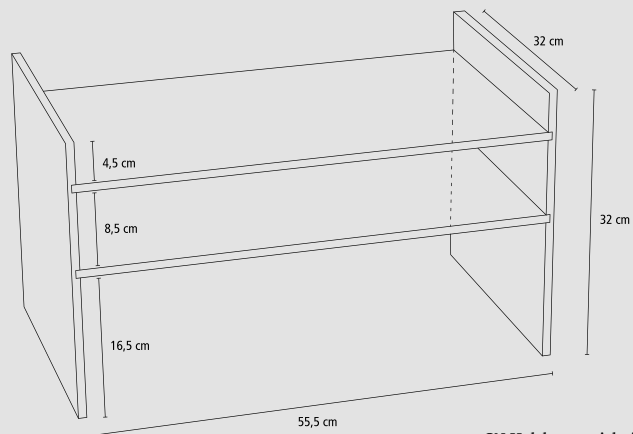

GN Holzboxen nicht im Lieferumfang enthalten
GN wooden boxes not included in delivery



01002
1x GN 2/4



14009
1x GN 2/4



14008
1x GN 2/4



14004
2x GN 1/2



14002
1x GN 1/1



Etagère, 2-stufig

2-tier tray
bandeja 2 alturas
étagère carré 2 hauteurs



untere Ebene 52 x 26,5 cm, obere Ebene 52 x 16 cm

lower level 52 x 26,5 cm, upper level 52 x 16 cm

nivel inferior 52 x 26,5 cm, nivel superior 52 x 16 cm

niveau inférieur 52 x 26,5 cm, niveau supérieur 52 x 16 cm

	cm	↑ cm
14020	54 x 26,5	26,5



**angewinkelte Innenbox
für ideale Präsentation**
angled inner box
for ideal presentation



GN 1/1 Brotschneidebrett

GN 1/1 cutting board
GN 1/1 tabla de cortar
planche à découper GN 1/1

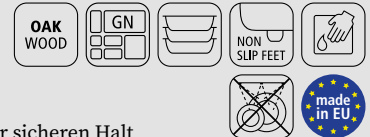

massives Brotschneidebrett mit Antirutschfüßchen für sicheren Halt

solid cutting board with non-slip feet for a secure hold

tabla de cortar pan maciza con pies antideslizantes para una sujeción segura

planche à découper massive avec pieds antidérapants pour une bonne stabilité

	cm	↑ cm	GN
00764	53 x 32,5	3,5	1/1

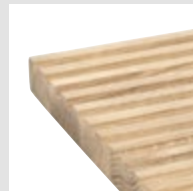

Brotmesser

bread knife
cuchillo para pan
couteau à pain



Brotmesser aus rostfreiem Edelstahl, dreifach genietet, mit Griff aus Buchenholz

bread knife made of stainless steel, triple riveted, with beech wood handle

cuchillo para pan de acero inoxidable, triple remachado, con mango de madera de haya

couteau à pain en acier inox, triplement riveté, avec manche en bois de hêtre

	→ cm
88990	34

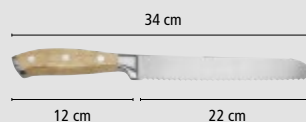



Etagère, 3-stufig

3-tier tray
bandeja 3 alturas
étagère carré 3 hauteurs



untere Ebene GN 1/1, mittlere Ebene 53 x 26,5 cm, obere Ebene GN 2/4

lower level GN 1/1, middle level 53 x 26,5 cm, upper level GN 2/4

nivel inferior GN 1/1, nivel medio 53 x 26,5 cm, nivel superior GN 2/4

niveau inférieur GN 1/1, niveau intermédiaire 53 x 26,5 cm, niveau supérieur GN 2/4

	cm	↑ cm	fits to
14012	55,5 x 32,5	64	GN 1/1, 2/4



Etagère, 2-stufig

2-tier tray
bandeja 2 alturas
étagère carré 2 hauteurs



untere Ebene 53 x 26,5 cm, obere Ebene GN 2/4

lower level 53 x 26,5 cm, upper level GN 2/4

nivel inferior 53 x 26,5 cm, nivel superior GN 2/4

niveau inférieur 53 x 26,5 cm, niveau supérieur GN 2/4

	cm	↑ cm	fits to
14011	55,5 x 26,5	44,5	GN 2/4



Etagère, 2-stufig

2-tier tray
bandeja 2 alturas
étagère carré 2 hauteurs



untere Ebene GN 1/2, obere Ebene GN 1/3

lower level GN 1/2, upper level GN 1/3

nivel inferior GN 1/2, nivel superior GN 1/3

niveau inférieur GN 1/2, niveau supérieur GN 1/3

	cm	↑ cm	fits to
14010	35,0 x 26,5	44,5	GN 1/2, 1/3



Etagère, 3-stufig

3-tier tray
bandeja 3 alturas
étagère carré 3 hauteurs



untere Ebene Ø 30 cm, mittlere Ebene Ø 25 cm, obere Ebene Ø 17 cm

lower level Ø 30 cm, middle level Ø 25 cm, upper level Ø 17 cm

nivel inferior Ø 30 cm, nivel medio Ø 25 cm, nivel superior Ø 17 cm

niveau inférieur Ø 30 cm, niveau intermédiaire Ø 25 cm, niveau supérieur Ø 17 cm

	Ø cm	↑ cm
14014	30	42



Etagère, 2-stufig

2-tier tray
bandeja 2 alturas
étagère carré 2 hauteurs



untere Ebene Ø 30 cm, obere Ebene Ø 25 cm

lower level Ø 30 cm, upper level Ø 25 cm

nivel inferior Ø 30 cm, nivel superior Ø 25 cm

niveau inférieur Ø 30 cm, niveau supérieur Ø 25 cm

	Ø cm	↑ cm
14013	30	28

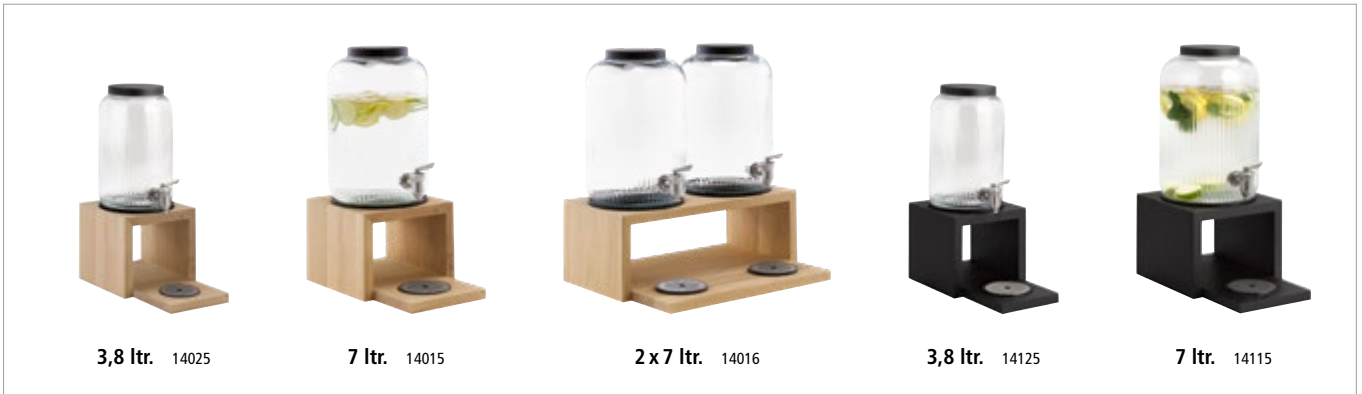

Getränkspender
 beverage dispenser
 dispensador de bebidas
 distributeur de boissons



Podest wasserfest lackiert, Zapfhahn aus Edelstahl,
 Untersetzer aus Melamin, Bodenplatte (Gläserntablett) herausnehmbar
 platform waterproof lacquered, stainless steel tap,
 melamine coaster, removeable base plate
 podio con barniz impermeable, grifo de acero inoxidable,
 posavasos de melamina, placa base extraíble
 podium verni imperméable, robinet en acier inox,
 dessous de verre en mélamine, plaque de fond amovible

	cm	↑ cm	ltr.	Farbe / colour
14025	18,0 x 18,0	41,0	3,8	
14015	21,0 x 21,0	46,5	7,0	
14016	43,5 x 21,0	46,5	2x 7,0	
14125	18,0 x 18,0	41,0	3,8	
14115	21,0 x 21,0	46,5	7,0	



Glaskaraffe

glass carafe
jarra de vidrio
carafe en verre

GLASS CORK

ideal für Milch oder Säfte, Deckel aus Kork
ideal for milk or juices, cork lid
ideal para leche o zumos, tapa de corcho
idéal pour le lait ou les jus de fruits, couvercle en liège

	Ø cm	↑ cm	ltr.
10735	9	27	1



Labelclips, 4er Set

label clips, set of 4
etiqueta clip, set de 4
étiquette clip, set de 4

STAINLESS INOX

vier verschiedene Beschriftungen (milk, oat, almond, soy) – passend für Glaskaraffe Nr. 10735
four different labels (milk, oat, almond, soy) – suitable for glass carafe no. 10735
cuatro etiquetas diferentes (milk, oat, almond, soy) – apto para jarra de cristal no. 10735
quatre inscriptions différentes (milk, oat, almond, soy) – convient pour la carafe en verre no. 10735

	Ø cm	↑ cm	fits to
10736	4,5	2,5	10735

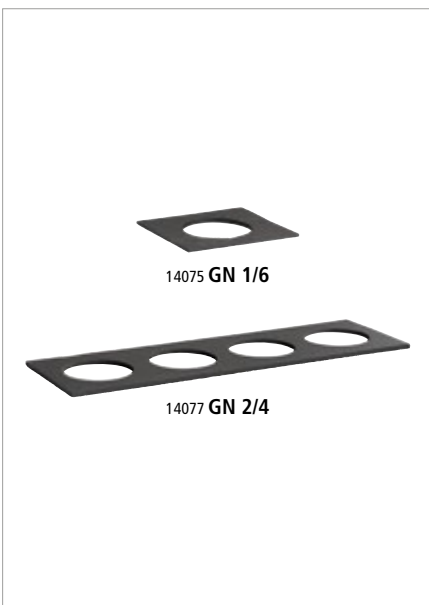

GN Naturschieferplatte

GN natural slate tray
GN bandeja de pizarra natural
GN plat ardoise naturelle

SLATE GN

Schieferplatte mit Ausschnitt (Ø 10,5 cm) – passend für Glaskaraffe Nr. 10735
slate plate with cut-out (Ø 10,5 cm) – suitable for glass carafe no. 10735
placa de pizarra con recorte de (Ø 10,5 cm) – apto para jarra de cristal no. 10735
plaque d'ardoise avec découpe (Ø 10,5 cm) – convient pour la carafe en verre no. 10735

	cm	✂ mm	GN	fits to
14075	17,6 x 16,2	6-9	1/6	14027, 14127
14077	53,0 x 16,2	6-9	2/4	14009, 14109





GN 1/6 Naturschieferplatte

GN 1/6 natural slate tray
GN 1/6 bandeja de pizarra natural
GN 1/6 plat ardoise naturelle



Schieferplatte mit Ausschnitt (8,3 x 8,3 cm) – passend für handelsübliche Milch- oder Saftkartons
slate plate with cut-out (8,3 x 8,3 cm) – suitable for standard milk or juice cartons
placa de pizarra con recorte de (8,3 x 8,3 cm) – para envases estándar de leche o zumo
plaque en ardoise avec découpe (8,3 x 8,3 cm) – pour briques de lait ou de jus standard

	cm	✦ mm	GN	fits to
14076	17,6 x 16,2	6 - 9	1/6	14027, 14127



GN 1/6 Kühlbox, 4-tlg. Set

GN 1/6 cool box, 4-piece set
GN 1/6 nevera portátil, set de 4 piezas
GN 1/6 glacière, set de 4 pièces



4-teiliges Set, bestehend aus:

- 1 GN 1/6 Holzbox
- 1 Einsatz aus EPP
- 1 Kühlakku aus PE
- 1 GN 1/6 Naturschieferplatte mit Ausschnitt (Ø 10,5 cm)

4 pcs., consisting of:

- 1 GN 1/6 woodbox
- 1 insert made of EPP
- 1 cooling pack made of PE
- 1 GN 1/6 natural slate plate with cut-out (Ø 10,5 cm)

set de 4, compuesto por:

- 1 caja de madera GN 1/6
- 1 inserto de EPP
- 1 acumulador de frío de PE
- 1 placa de pizarra natural GN 1/6 con recorte de (Ø 10,5 cm)

set de 4, composé de :

- 1 boîte en bois GN 1/6
- 1 insert en EPP
- 1 accumulateur de froid en PE
- 1 plaque en ardoise naturelle GN 1/6 avec découpe (Ø 10,5 cm)

	cm	↑ cm	GN	Farbe / colour
14070	17,6 x 16,2	9	1/6	(oiled)
14170	17,6 x 16,2	9	1/6	(lacquered)



Kühlakku

cooler
acumulador de frío
accumulateur de froid



	Ø cm	↑ cm	fits to
10661	10,5	2	14079



Einsatz
insert
bandeja
bac supérieur



	cm	↑ cm	fits to
14079	14 x 12,5	5	14009, 14109 14027, 14127



10725
0,5 ltr.



10726
1,0 ltr.



10727
1,5 ltr.

Glaskaraffe

glass carafe
jarra de vidrio
carafe en verre

GLASS CORK

ideal für Cerealien, Säfte oder Milch, Deckel aus Kork

ideal for cereals, juices or milk, cork lid

ideal para cereales, zumos o leche, tapa de corcho

idéal pour les céréales, les jus de fruits ou le lait, couvercle en liège

	Ø cm	↑ cm	ltr.	fits to
10725	9	19,5	0,5	14023, 14123
10726	9	27,5	1,0	14023, 14123
10727	9	35,0	1,5	14023, 14123



3er-Podest für Glaskaraffen

podest for 3 glass carafes

pedestal para 3 jarras de vidrio

podium pour 3 pichets en verre

ideal für eine stets geordnete Präsentation am Buffet

ideal for a constantly organised presentation at the buffet

ideal para una presentación constantemente organizada en el buffet

idéal pour une présentation toujours ordonnée au buffet



	cm	↑ cm	fits to	Farbe / colour
14023	41 x 16	12	10725, 10726, 10727	oiled
14123	41 x 16	12	10725, 10726, 10727	lacquered





Glaskaraffe

glass carafe
jarra de vidrio
carafe en verre



ideal für Cerealien, Säfte oder Milch, Deckel aus Kork

ideal for cereals, juices or milk, cork lid

ideal para cereales, zumos o leche, tapa de corcho

idéal pour les céréales, les jus de fruits ou le lait, couvercle en liège

	Ø cm	↑ cm	ltr.	fits to
10738	8	28	0,75	14019



1er-Podest für Glaskaraffen

podest for 1 glass carafe
pedestal para 1 jarra de vidrio
podium pour 1 pichet en verre



ideal für eine stets geordnete Präsentation am Buffet

ideal for a constantly organised presentation at the buffet

ideal para una presentación constantemente organizada en el buffet

idéal pour une présentation toujours ordonnée au buffet

	cm	↑ cm	fits to
14019	15 x 15	12	10738



Serviettenhalter

napkin holder
servilletero
porte-serviettes



für ca. 100 Servietten mit 1/4 Falz, inklusive Beschwerer

for approx. 100 napkins with 1/4 fold, including weight

para aprox. 100 servilletas con 1/4 de pliegue, con barra de contrapeso

pour env. 100 serviettes pliées en 1/4, avec barre de contrepois

	cm	↑ cm
14092	19 x 19	16

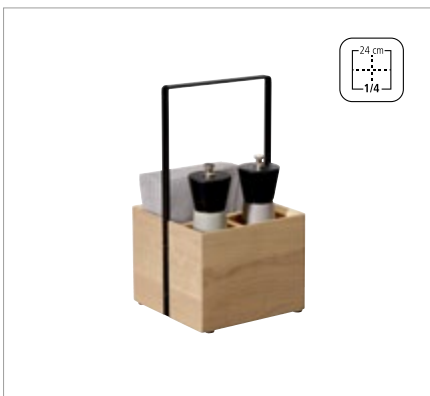

Table Caddy

table caddy
caddy de mesa
caddy de table



2 Fächer: 6 x 6 cm / 1 Fach: 6 x 13 cm

2 compartments: 6 x 6 cm / 1 compartment: 6 x 13 cm

2 compart. 6 x 6 cm, 1 compart. 6 x 13 cm

2 compart. 6 x 6 cm, 1 compart. 6 x 13 cm

	cm	↑ cm
14090	15 x 15	28

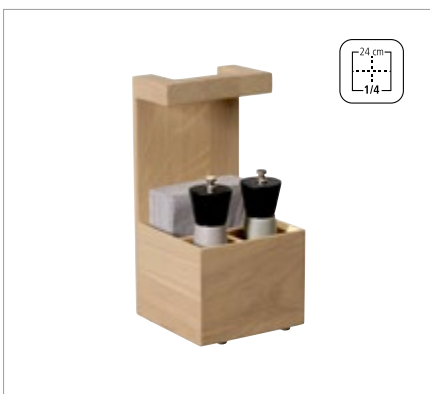

Table Caddy

table caddy
caddy de mesa
caddy de table



2 Fächer: 6 x 6 cm / 1 Fach: 6 x 13 cm

2 compartments: 6 x 6 cm / 1 compartment: 6 x 13 cm

2 compart. 6 x 6 cm, 1 compart. 6 x 13 cm

2 compart. 6 x 6 cm, 1 compart. 6 x 13 cm

	cm	↑ cm
14091	15 x 15	31



Induktionsstation, 2-tlg. Set
 induction station, 2-piece set
 estación de inducción, set de 2 piezas
 station à induction, set de 2 pièces



2-teiliges Set, bestehend aus:

- 1 Induktionskochplatte inklusive Kabelfernbedienung, Leistung in Stufen regelbar
- 1 Rahmen (wasserfest lackiert)

2 pcs., consisting of:

- 1 induction hotplate including cable remote control, power adjustable in steps
- 1 frame (waterproof lacquered)

set de 2, compuesto por:

- 1 placa de inducción con mando a distancia con cable, potencia regulable por niveles
- 1 marco (barnizado resistente al agua)

set de 2, composé de :

- 1 plaque à induction avec télécommande filaire, puissance réglable par paliers
- 1 cadre (vernis imperméable)

	cm	↑ cm		Farbe / colour
14050	38,5 x 38,5	10	2000 W	
14150	38,5 x 38,5	10	2000 W	



Kabelfernbedienung
 cable remote control

**Concept & realisation**

sieger design GmbH & Co. KG

Photography

CASA Fotoatelier für Werbung GmbH & Co. KG
ZENITH Werbung & Fotografie GmbH & Co. KG
Niklas Thiemann Fotodesign

Printed by

Vorsmann Druck & Verlag GmbH



MIX
Papier | Fördert
gute Waldnutzung
FSC® C106855

DE Impressum

Herausgeber: Assheuer + Pott GmbH & Co. KG, Talweg 11, 59846 Sundern, Tel. +49 2933 97350, info@aps-germany.de, www.aps-germany.de
Wir behalten uns das Recht vor, die angegebenen Spezifikationen jederzeit zu ändern. Irrtum, Druckfehler und technische Änderungen vorbehalten.
Artikelbeschreibungen sowie Abbildungen und Fotodarstellungen sind ohne Gewähr. Alle Angebote ohne Dekoration. Alle Preise verstehen sich unverbindlich (UVP) in Euro zuzüglich der gesetzlichen Mehrwertsteuer. © 2025 – Jede Vervielfältigung dieses Katalogs, auch auszugsweise, bedarf der ausdrücklichen Genehmigung der Assheuer + Pott GmbH & Co. KG.

EN Imprint

Editor: Assheuer + Pott GmbH & Co. KG, Talweg 11, 59846 Sundern, Germany, Tel. +49 2933 97350, info@aps-germany.de, www.aps-germany.de
We reserve the right to alter at any time the specifications stated without notice. Errors, printing error and technical changes reserved. Item description as well as images and illustrations are without guaranty. All offers are without commitment (RRP) in Euro and exclude the legal VAT prescribed by law. © 2025 – This catalogue may not be reproduced in whole or in part unless specific prior written authorization of Assheuer + Pott GmbH & Co. KG.



Assheuer + Pott GmbH & Co. KG
Talweg 11, 59846 Sundern / Germany

aps-germany.de



no. 3810

